



# *De DAF CF serie*

*drive your business*







# *De DAF CF-serie*

## **Gebouwd om te presteren**

***De DAF CF-serie is ontwikkeld voor de meest uiteenlopende transporttoepassingen. Leverbaar als twee-, drie- of vierasser en met een ruime keuze in motorvermogens, is de CF-serie gebouwd om te presteren.***

***Met zijn moderne uiterlijk is hij een visitekaartje voor elk bedrijf. En de extra ruime, comfortabele cabine biedt een interieur dat qua design en afwerking doet denken aan een luxueuze personenauto.***

***Een toproduct voor chauffeur en ondernemer.***

Zoals iedere DAF biedt de CF de hoogst mogelijke betrouwbaarheid en een hoog kilometerrendement. Door optimale inzetbaarheid, lage exploitatiekosten en een hoog laadvermogen dankzij het lage eigen gewicht. De krachtige en soepele zescilinder lijnmotoren staan bovendien borg voor een laag brandstofverbruik. Voeg daarbij zijn uitmuntende rijeigenschappen, optimale veiligheid dankzij de elektronisch bediende geventileerde DAF-schijfremmen op voor- en achteras<sup>1)</sup>, plus een optimaal comfort en de CF is de ultieme rij-machine voor de chauffeur met lage kosten per kilometer voor de ondernemer.

*Technologie is continu in ontwikkeling. Net als de wensen en eisen van zowel chauffeur als ondernemer. Daarom ontwikkelde DAF de CF-serie. Voor rendabel transport in elke branche.*

<sup>1)</sup> Trommelremmen op de assen met naafreductie.

# Voel de kracht

## Efficiënte krachtige Euro3-motoren

**De CF-serie heeft een efficiënte aandrijflijn met keuze uit een breed programma krachtige Euro3-motoren. Met motorvermogens variërend van 136 kW (185 pk) voor de lichtste CF65 tot 355 kW (483pk) voor de zwaarste CF85. Allemaal zescilinder lijnmotoren met vier kleppen per cilinder, turbo/intercooling en elektronisch geregelde brandstofinspuiting. Moderne motoren die kracht en souplesse koppelen aan een laag brandstofverbruik en lange onderhoudsintervallen.**

De DAF CF65, CF75 en CF85 hebben zo hun eigen inzetgebieden met heel specifieke eisen. Dat geldt ook ten aanzien van het motorvermogen. Om voor elk inzetgebied de optimale combinatie tussen prestaties en efficiency te realiseren, kent het CF-programma drie verschillende motoren. Elk volledig op hun taak toegesneden.

### **5,9 liter PACCAR-motor**

De CF65-serie is voorzien van de 5,9 liter PACCAR-motor. Een moderne krachtbron met vier kleppen per cilinder en elektronisch geregelde common rail brandstofinspuiting. De 5,9 liter zescilinder is leverbaar in drie vermogensvarianten: 136 kW (185 pk), 162 kW (220 pk) en 184 kW (250 pk) met maximale koppels van respectievelijk 700, 820 en 950 Nm. Geheel volgens DAF-traditie is het koppel beschikbaar over een breed toereengebied voor een grote souplesse. De motor is bijzonder stil en munt bovendien uit door een mooi laag brandstofverbruik.

### **9,2 liter DAF-motor**

De CF75 heeft de vernieuwde 9,2 liter DAF-motor gekregen. Een moderne 24 kleppen-motor, voorzien van DAF's unieke elektronisch geregelde UPEC brandstofinjectiesysteem voor hoge prestaties en een laag brandstofverbruik. De CF75 is leverbaar in 183 kW (249 pk), 228 kW (310 pk) en in 265 kW (360 pk) uitvoering. Het maximale koppel van de 9,2 liter is beschikbaar van 1100 tot 1700 r/min en bedraagt voor de drie vermogensvarianten 1050, 1275 en 1450 Nm. Een krachtpatser in zijn klasse die opvallend rustig zijn werk doet.

### **12,6 liter DAF XE-motor voor de CF85**

De CF85 is uitgerust met de 12,6 liter XE motor, eveneens een zescilinder lijnmotor met 24-kleppen-techniek, die voor de CF leverbaar is in vier vermogensvarianten: 250 kW (340 pk), 280 kW (381 pk), 315 kW (428 pk) en 355 kW (483 pk), met koppels van respectievelijk 1600, 1750, 1950 en 2100 Nm. Het maximum vermogen komt vrij bij 1900 r/min en het hoogste koppel wordt bij de 12,6 liter motor bereikt tussen 1000 en 1500 r/min. Evenals de 9,2 liter is ook de 12,6 liter DAF-motor voorzien van het UPEC brandstof-injectiesysteem.

*De CF-serie heeft zo zijn eigen inzetgebieden met specifieke eisen.*



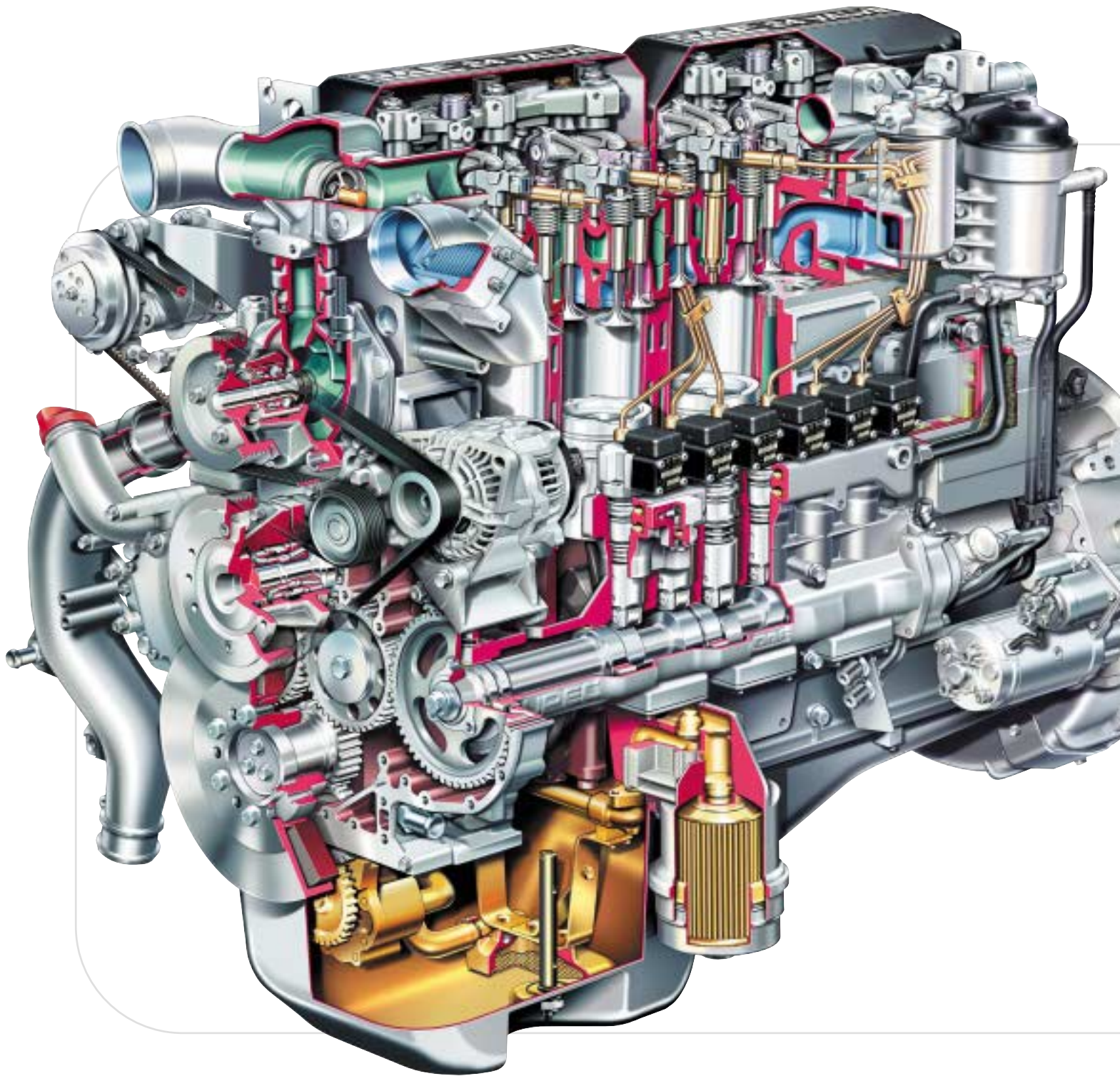

*Door toepassing van de modernste motorentechnologie en onderhoudsvrije componenten biedt de CF lange onderhoudsintervallen.*

*DAF besteedt al decennia lang bijzonder veel aandacht aan geïntegreerde aandrijflijntechnologie. Om zoveel mogelijk kilometers uit een liter diesel te halen.*

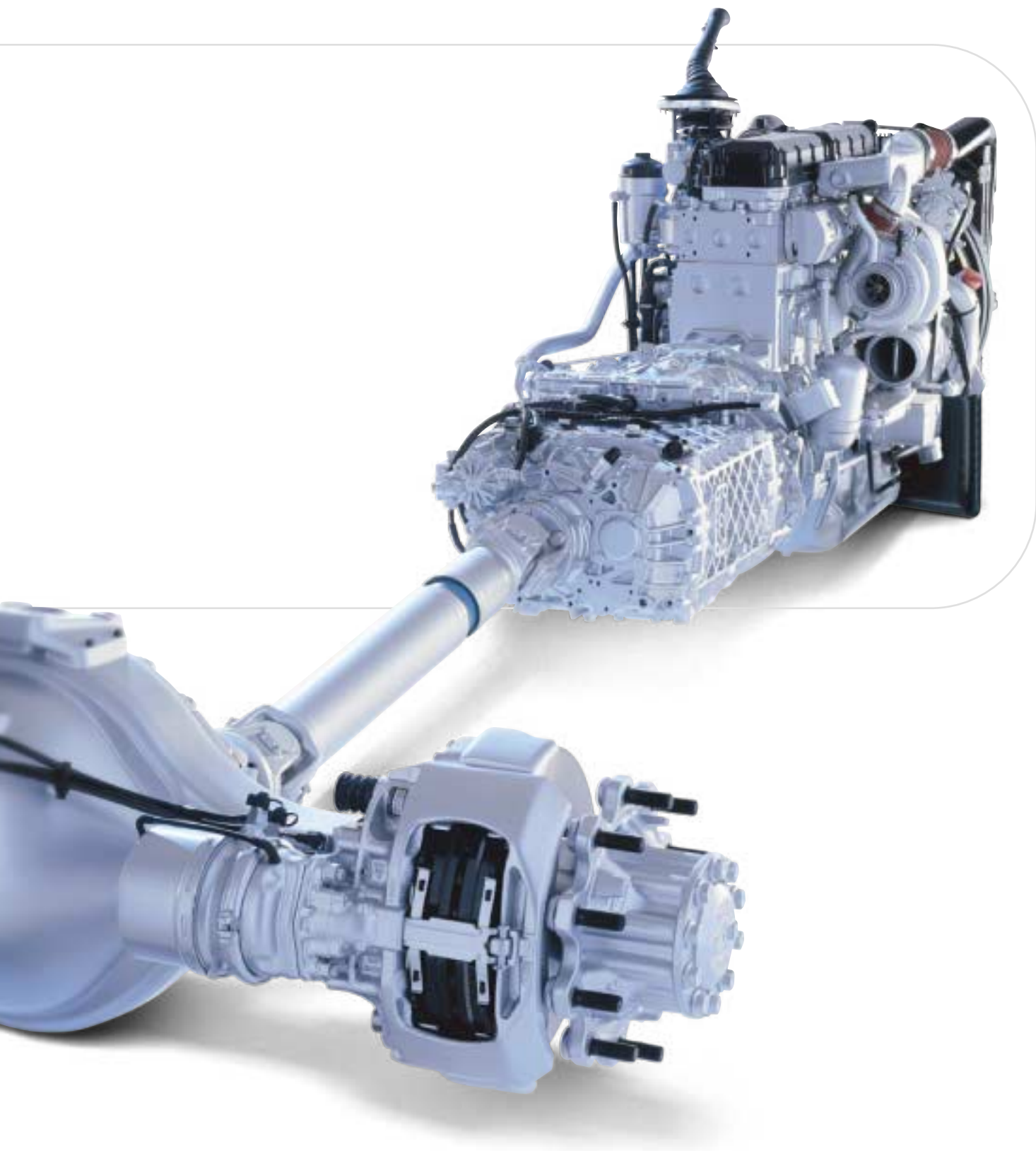

# Betrouwbare aandrijflijn

## Handgeschakeld of automatisch

**Een zuinige motor is nog geen garantie voor een laag brandstofverbruik. Versnellingsbak en achteras zijn zeker zo belangrijk voor een hoog rendement. Daarom besteedt DAF al decennia lang bijzonder veel aandacht aan geïntegreerde aandrijflijntechnologie. Om zoveel mogelijk kilometers uit een liter diesel te halen. En om voor iedere inzet de juiste aandrijflijn te kunnen kiezen, kent het CF-programma een grote keuze aan versnellingsbakken en achterasreducties.**

De CF65 biedt keuze uit prettig schakelende zes- of negenversnellingsbakken. Voor de CF75 en CF85 staat een acht, negen of zestienbak ter beschikking. Deze laatste is bovendien als optie leverbaar met een luchtdrukbevestigde Servoshift schakelhulp, waardoor iedere versnelling zich met het grootste gemak laat kiezen. Voor speciale toepassingen, zoals brandweer of gemeentereiniging, is de CF65 en CF75 tevens leverbaar met een volautomatische Allison transmissie met zes versnellingen.

### AS-Tronic

Voor optimaal comfort en rendement kan de CF75 en CF85 als optie worden geleverd met de jongste generatie AS-Tronic. Een geavanceerde, volledig automatisch schakelende versnellingsbak. Doordat de elektronica in iedere situatie altijd de juiste versnelling kiest, koppelt de AS-Tronic optimaal schakelgemak aan een nog lager brandstofverbruik. Bovendien kan de chauffeur zich volledig concentreren op het verkeer, wat de veiligheid ten goede komt. En wil de chauffeur het heft zelf in de hand nemen, dan laat de AS-Tronic zich ook heel comfortabel met de hand schakelen, zonder koppeling.

### Economische achteras

Afhankelijk van type en inzet biedt het CF-programma keuze uit verschillende DAF-achterassen met enkele reductie. Stuk voor stuk assen met een geweldige reputatie. Niet alleen vanwege levensduur en betrouwbaarheid, maar vooral ook vanwege de lage inwendige weerstand. Dat betekent minder energieverlies in de aandrijflijn, dus een gunstiger brandstofverbruik. De ruime keuze in overbrengingsverhoudingen zorgt er bovendien voor dat voor elke inzet de juiste aandrijflijn kan worden gekozen. Voor de beste prestaties en het hoogste rendement.

### Solide naafreductie

Voor extra zware inzet kan de CF ook worden geleverd met de solide DAF HR 1354 naafreductie-as of dubbel aangedreven tandem-as HR 1355T. Een krachtpatser van het zuiverste ras, die voor een geweldig koppel aan de wielen zorgt zonder de aandrijflijn extreem te belasten. Een uitgelezen concept voor extreem hoge treingewichten, zoals bijvoorbeeld zwaartransport.



# Veelzijdigheid

## Chassis om op te bouwen

**De DAF CF-serie is in alle opzichten ontworpen om te presteren.**

**Voertuigen in dit segment worden intensief ingezet, vaak in zwaar**

**werk. Tegelijkertijd stelt de grote verscheidenheid aan toepassingen**

**hoge eisen aan de opbouw-**

**vriendelijkheid van het chassis.**

**Een robuust, vlak chassisontwerp**

**was voor DAF dan ook even**

**vanzelfsprekend als een grote**

**verscheidenheid aan asconfiguraties,**

**wielbases en specificaties. Het**

**resultaat: multifunctionele chassis**

**om op te bouwen.**

*Geventileerde schijfremmen.*



De DAF CF-serie heeft een volkomen vlak chassis, de perfecte basis voor iedere opbouw. Van een kipper tot een betonmixer. Van een koelopbouw tot een afzetinstallatie. Van een brandweer-opbouw tot een autotransporter. De DAF CF-serie biedt de perfecte basis voor elke toepassing. De opstelling van brandstoftanks, luchtketels, uitlaat-systeem, accu's en andere componenten is zo gekozen, dat veel vrije ruimte is ontstaan voor bijvoorbeeld steunpoten, twist-locks, een laadklep of de PTO. De carrosseriebouwer kan meteen aan het werk, zonder eerst allerlei componenten te moeten verplaatsen. De bevestigings-gaten voor de opbouwsteunen zijn zelfs al voorgeboord.

Het chassis is bovendien vervaardigd van een hoogwaardige staalsoort, wat leidt tot een bijzonder sterk en toch licht chassis, voor een hoog netto laad-  
vermogen.

### **Elektronisch bediende schijfremmen**

De CF-serie beschikt over DAF's unieke schijfremmen <sup>1)</sup>. Met vlakke schijven, die thermisch geïsoleerd op de naaf zijn bevestigd voor een lange levensduur. De elektronische regeling van het remsysteem op de CF75 en CF85, 4x2 en 6x2, zorgt bovendien voor een gelijkmatige slijtage van de remblokken op voor- en achteras. Minstens zo belangrijk: EBS zorgt dat het remvermogen optimaal wordt verdeeld tussen trekkend voertuig en getrokken materieel. Het Anti Blokkeer Systeem (ABS) is in het elektronische systeem geïntegreerd, terwijl een CAN-interface

is voorzien voor aanhangwagens of trailers met EBS. Zo gaan optimale veiligheid, remcomfort en lage kosten per kilometer hand in hand.

### **Parabool- of luchtvering**

Afhankelijk van de inzet en wensen van de klant is de CF leverbaar met lange, soepele paraboolveren of elektronisch geregelde luchtvering op voor- en achteras. Voor extra zware toepassingen zijn conventionele bladveren leverbaar. De 6x4 en 8x4 uitvoeringen zijn uitgerust met DAF's unieke 8-stangen tandem-ophanging met een grote pendelweg en een gunstig rolcentrum. Om bij de vierassers overbelading van een van de voorassen tegen te gaan, zijn de assen 2,05 meter uit elkaar geplaatst en wordt automatische aslastcompensatie toegepast.

### **Asconfiguraties**

De CF65 is leverbaar als bakwagen in een groot aantal wielbasisvarianten. De CF75 en CF85 serie bieden de meest uiteenlopende asconfiguraties, van



<sup>1)</sup> Trommelremmen op de assen met naafreductie.



*Met zijn elektronisch bediende schijfremmen en tal van andere gewichtsbeparende innovaties, biedt de CF enkele honderden kilo's meer laadvermogen. Pure winst.*

twee-assige trekkers en bakwagens, tot drie- of vierassers. Enkel of dubbel aangedreven. Met sleepas of gestuurde voor- of nalooptas. De CF-serie kent zelfs een speciale FTP trekkeruitvoering met een lichte voorloopas met 17,5 inch wielen voor 44 ton treingewicht of om overbelasting van de aangedreven as te voorkomen. Voor iedere inzet een passende configuratie.

#### **Optimale rijeigenschappen**

Sublieme rijeigenschappen en uitstekende manoeuvreerbaarheid kenmerken de CF-serie.

Tot in de kleinste details is bijzonder veel aandacht besteed aan een optimale afstemming van het chassisontwerp, besturing, remmen, vering en asophanging. Een fijnafstemming die resulteerde in ongekend goede rijeigenschappen. Een uitgekiend chassisontwerp met een grote stijfheid aan de voorzijde, een zorgvuldig gekozen wielgeometrie en een optimale stuurinrichting geven de DAF CF-serie een heel solide en rustig stuurgedrag. Met zijn hogedruk stuur-

inrichting laat de CF zich ook bij stilstand licht besturen. Dit komt het manoeuvreren ten goede. Onder alle omstandigheden heeft de chauffeur het voertuig volledig onder controle. Een veilige gedachte.

#### **Robuust gebouwd**

Voertuigen in de categorie van de CF-serie zijn over het algemeen niet in het makkelijkste werk te vinden. In het distributievervoer, maar met name ook in het bouwtransport, is een kleine schade al snel opgelopen. Zoals alle DAF's, kreeg daarom ook de CF-serie een stevige stalen voorbumper. Voor DAF even vanzelfsprekend als een grote oploophoek en een grote bodemvrijheid.



# Comfort krijgt vorm

## Ergonomie troef

**Wie na een makkelijke instap plaatsneemt achter het stuur van de CF, ervaart direct dat DAF veel werk heeft gemaakt van het interieur-design. Ergonomie en comfort hebben duidelijk topprioriteit gekregen. In de Dagcabine, de Slaapcabine of in de extra ruime Space Cab vindt iedere chauffeur de perfecte werkplek. En een zee van ruimte.**

Comfort begint met een prima stoel. De CF kreeg daarom een comfortabele, ruim verstelbare luchtgeveerde chauffeursstoel met geïntegreerde driepunts veiligheids-gordel. Samen met de doordachte stuurverstelling, waarbij het knikpunt net als bij de DAF XF hoog in de stuurkolom is geconstrueerd, is een perfecte zit achter het compacte, lekker in de hand liggende stuurwiel te creëren.

### Elektronisch instrumentarium

Het interieur van de CF-serie ademt qua vormgeving en afwerking de sfeer van een topklasse personenauto uit. De ronde vormen en de luxueuze uitstraling van het dashboard geven een geheel nieuwe richting aan interieurdesign voor vrachtauto's.

Alle bedieningselementen zitten goed binnen handbereik en het zicht op het elektronische instrumentarium is optimaal. Met het centraal geplaatste LCD-display voor een groot aantal voertuigfuncties, krijgt de chauffeur bovendien gerichte informatie. En alleen

op het moment dat hij dat wenst of als het nodig is om hem een waarschuwing te geven. Zo wordt de chauffeur zo min mogelijk afgeleid en krijgt hij toch alle relevante informatie.

Het LCD-informatiedisplay geeft bovendien informatie over ritduur, gemiddelde snelheid en bijvoorbeeld PTO-uren.

### Altijd goed zicht

Dankzij het grote glasoppervlak en de royale spiegelbezetting heeft de CF-chauffeur altijd goed zicht. Als optie is bovendien een extra groothoekspiegel leverbaar, die het probleem van de dode hoek direct naast de cabine verkleint. De verwarmde spiegel is aan de standaard spiegelsteun gemonteerd.

Het verwarmings- en ventilatiesysteem heeft een grote capaciteit, waarbij tevens veel aandacht is geschonken aan het ontwasemen van de ruiten. Zo zijn in de portieren speciale uitstroombopeningen opgenomen om de zijruiten te ontwasemen en voor extra comfort.

Doordat warme lucht langs de zijruiten kan worden geleid, wordt koude-uitstraling vanaf de ruiten voorkomen, wat het comfort sterk ten goede komt.

Als optie is bovendien een geïntegreerde airconditioning en standverwarming leverbaar.

*Via het display geeft de boardcomputer o.a. informatie over ritduur, gemiddelde snelheid, het moment van de eerstvolgende onderhoudsbeurt of bijvoorbeeld PTO-uren. Het display bevat standaard een wekkerfunctie en buitentempuuraanduiding.*







*De Space Cab uitvoering biedt een vrije hoogte van 1,85 m op de motortunnel en in totaal 900 dm<sup>3</sup> opbergruimte, verdeeld over diverse opbergvakken. Niet alleen onder het bed zijn royale opbergvakken gecreëerd – waarvan de linker stankdicht is uitgevoerd en van buitenaf bereikbaar – ook boven de voorruit kreeg de CF Space Cab drie grote afsluitbare opbergkasten.*





### Ruimte troef

Behalve als dagcabine is de CF ook met slaapcabine leverbaar, naar keuze met één of twee bedden. Dankzij de royale cabineafmetingen kon een 70 cm breed bed worden toegepast, dat standaard 12 cm dik is. Als optie is een comfortmatras met een dikte van 15 cm leverbaar.

Naast de standaard slaapcabine, is de nieuwe CF-serie ook leverbaar in Space Cab uitvoering met extra hoog dak en twee royale bedden. De Space Cab uitvoering biedt een vrije hoogte van 1,85 m op de motortunnel en in totaal 900 dm<sup>3</sup> opbergruimte, verdeeld over diverse opbergvakken. Niet alleen onder het bed zijn royale opbergvakken gecreëerd – waarvan de linker stankdicht is uitgevoerd en van buitenaf bereikbaar – ook boven de voorruit kreeg de CF Space Cab drie grote afsluitbare opbergkasten.

### Lage instap

Veelzijdig en vooral veilig in- en uitstappen vraagt om een lage cabinevloer en goed geplaatste opstaptreden en handgrepen. De CF-serie wordt gekenmerkt door een bijzonder lage vloer van 105 cm



bij de CF65, 108 cm bij de CF75 en 115 cm bij de CF85. De slipvrije en verlichte opstaptreden zijn gelijk verdeeld en in een trapvorm gepositioneerd. In- en uitstappen is zo een natuurlijke beweging. De portieren zijn opvallend breed en lopen tot in het dak door, wat het in- en uitstappen nog verder vergemakkelijkt en een vrij uitzicht opzij biedt. Niet onbelangrijk voor een distributiechauffeur, die soms tientallen keren per dag in- en uitstapt. Als optie is de CF bovendien met centrale portiervergrendeling leverbaar, naar wens met afstandsbediening.





# Business Support

## Een organisatie van professionals

**In het wegtransport draait het om rendement, kilometerrendement.**

**DAF biedt daarom meer dan alleen perfecte trucks met lange service-intervallen, lage onderhoudskosten en een grote betrouwbaarheid.**

**Samen met haar meer dan**

**1.000 dealers en servicepunten in**

**Europa biedt DAF Trucks een totale transportoplossing.**

DAF-dealers en hun medewerkers worden continu getraind om op de hoogte te blijven van de laatste technologische ontwikkelingen. Zo blijft uw DAF-truck bij de DAF-dealer altijd in optimale staat. En de DAF-dealer doet meer. Hij staat ook garant voor een perfecte service aan getrokken materieel, opbouwen en bijvoorbeeld laadkleppen of koelmachines. Zodat u voor uw hele combinatie, voor uw hele wagenpark op één adres terecht kunt. One-stop-shopping voor gemak, kwaliteit en efficiency.

### Het beste advies

Als truckspecialist bij uitstek biedt de DAF-dealer ook het beste advies voor de koop. Met behulp van geavanceerde computerprogramma's kunnen exact de juiste specificaties voor uw specifieke transporttoepassing worden bepaald. Natuurlijk biedt hij u ook toegesneden financieringsdiensten en leasing aan via PACCAR Financial, de leasemaatschappij voor DAF Trucks.

Bij de DAF-dealer bent u altijd aan het juiste adres voor een optimaal advies en een perfecte service. De beste basis voor het hoogste kilometerrendement.

### Optimale inzet

Om uw voertuig optimaal in te kunnen zetten biedt uw DAF-dealer een breed pakket Service- en Onderhoudscontracten aan, deze zijn perfect afgestemd op uw behoeften. Mocht u onderweg toch hulp nodig hebben, dan is die met onze Internationale Truck Service (ITS) altijd dichtbij. Wij schieten in het voorkomende geval zelfs de betaling voor, zodat de chauffeur zich geen zorgen hoeft te maken of hij genoeg geld op zak heeft.

DAF staat 365 dagen per jaar, 24 uur per dag voor u klaar. Eén telefoontje naar +31 40 214 3000 is genoeg. De DAF ITS-dealers hebben alle gebruikelijke onderdelen binnen handbereik, zodat een gestrande truck weer snel op weg is.

*DAF biedt meer dan alleen perfecte trucks met lange service-intervallen, lage onderhoudskosten en een grote betrouwbaarheid.*

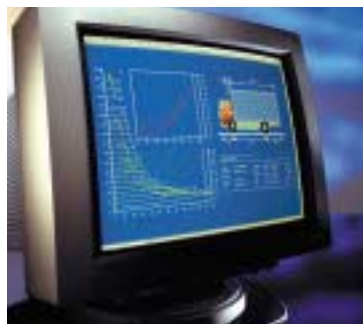



*cost cutters*



*easy drive*



*safe drive*



*great impressions*



*high gear*

# Accessoires

## Functioneel en mooi

**Voor de CF-serie is een uitgebreid aanbod van DAF-accessoires ontwikkeld. Van spoilers, stoelhoezen, zonnekappen en lichtmetalen wielen tot en met koellade en audio apparatuur. Alle accessoires zijn vervaardigd uit eersteklas materialen, kennen een lange levensduur en passen perfect bij de CF.**



Camerasystemen bieden extra zicht in blinde hoeken en bij onoverzichtelijke situaties. Voor een optimaal zicht op wat zich rechts naast de truck afspeelt. Wel zo'n veilig gevoel bij het rechts afslaan of het achteruit rijden. Dat bedoelt DAF met het 'safe drive' assortiment.

Makkelijk en snel de juiste route vinden. Daar zorgen de 'easy drive' extra's voor. DAF heeft ook verschillende navigatiesystemen die helpen de bestemming snel te bereiken. Ideaal voor 'just in time' bezorging.

Het DAF-accessoires programma biedt alles wat u nodig heeft:

- 'Cost cutters' om uw bedrijfskosten te verlagen.
- 'Easy drive' voor nog meer comfort voor de chauffeur.
- 'Safe drive' om de chauffeur en de truck te beschermen, evenals de medeweggebruikers en het milieu.
- 'Great impressions' om uw bedrijfsimago te versterken en om de uitstraling van de truck te versterken.
- 'High gear' kleding en cadeau artikelen om dat persoonlijke DAF-gevoel overal mee naar toe te nemen.

Vraag uw DAF-dealer naar de accessoires brochure.



# Specificaties

## Motordiagrammen

**CF65**

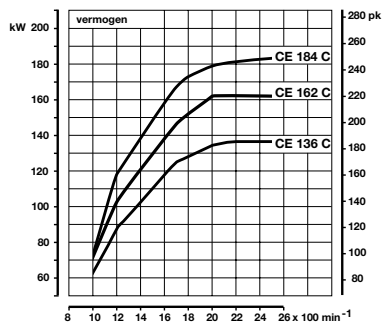
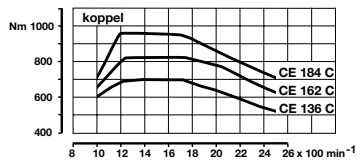

**CF75**

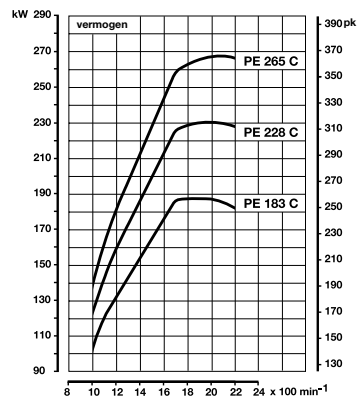
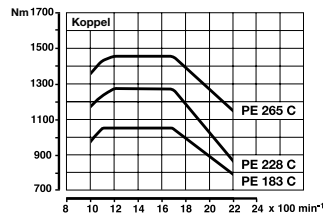

**CF85**

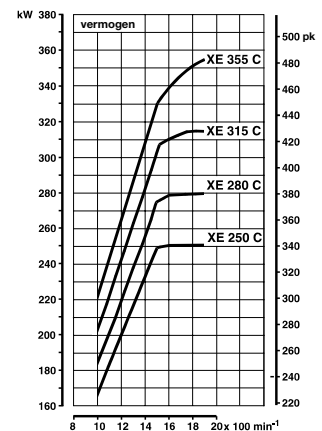
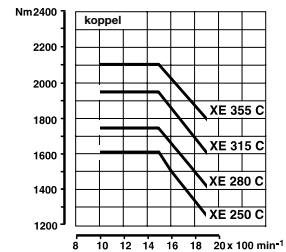

## CF specificaties

	Motor	Type	Vermogen	Koppel
<b>CF65</b>	CE-C	CF65.180	136 kW / 185 pk	700 Nm / 1200-1700 tpm
	5.9 liter	CF65.220	162 kW / 220 pk	820 Nm / 1200-1700 tpm
		CF65.250	184 kW / 250 pk	950 Nm / 1200-1700 tpm
<b>CF75</b>	PE-C	CF75.250	183 kW / 249 pk	1050 Nm / 1100-1700 tpm
	9.2 liter	CF75.310	228 kW / 310 pk	1275 Nm / 1200-1700 tpm
		CF75.360	265 kW / 360 pk	1450 Nm / 1200-1700 tpm
<b>CF85</b>	XE-C	CF85.340	250 kW / 340 pk	1600 Nm / 1000-1500 tpm
	12.6 liter	CF85.380	280 kW / 381 pk	1750 Nm / 1000-1500 tpm
		CF85.430	315 kW / 428 pk	1950 Nm / 1000-1500 tpm
		CF85.480	355 kW / 483 pk	2100 Nm / 1050-1500 tpm



# Cabinevarianten

Dagcabine

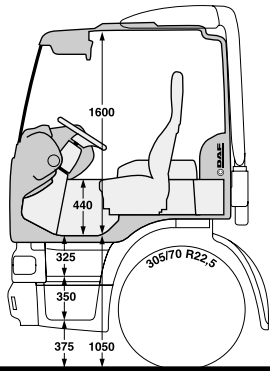

Slaapcabine

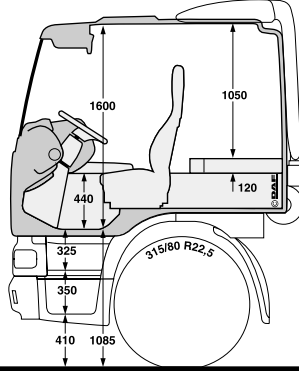

Space Cab

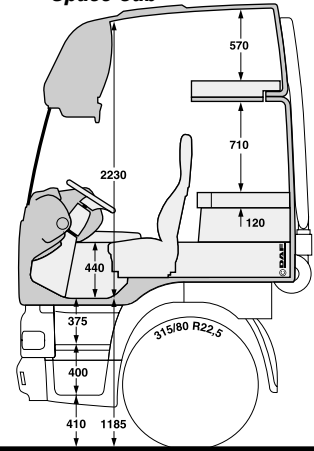

<b>FT - FA</b>	<b>4 x 2</b>	
<b>FTG - FAG</b>	<b>6 x 2</b>	
<b>FTP</b>	<b>6 x 2</b>	
<b>FAN</b>	<b>6 x 2</b>	
<b>FTR - FAR</b>	<b>6 x 2</b>	
<b>FTS - FAS</b>	<b>6 x 2</b>	
<b>FTT - FAT</b>	<b>6 x 4</b>	
<b>FAC</b>	<b>8 x 2</b>	
<b>FAX</b>	<b>8 x 2</b>	
<b>FAD</b>	<b>8 x 4</b>	

- gestuurde as
- aangedreven as
- sleepas

# DAF CF

## Dagcabine

## Slaapcabine

## Space Cab

### Cabine exterieur

Mechanische cabinevering	•	•	•
Stalen bumper	•	•	•
Halogeen koplampen met lexan beglazing	•	•	•
Verlichte cabine-opstaptreden	•	•	•
Kantelbaar dakluik	•	•	•
Achteruitkijkspiegels, breedhoekspiegel, trottoirspiegel en blindehoekspiegel	•	•	•
Immobiliser	•	•	•
Verwarmde hoofdspiegels	•	•	•
Hoekspoilers (in cabine kleur)	•	•	•

### Cabine interieur

Vinyl wandbekleding	•	○	○
Stoffen wandbekleding	○	•	•
LCD-informatiescherm met boordcomputer en voertuiginformatie	•	•	•
Luchtgeveerde chauffeursstoel, verstelbaar 200 mm in lengte en 125 mm in hoogte, met geïntegreerde veiligheidsriemen	•	•	•
Stuurwiel met diameter 450 mm, pneumatisch in hoek en hoogte verstelbaar	•	•	•
Opbergruimte	130 liter	235 or 380 liter	900 liter
Elektronische tachograaf	•	•	•
Onderbed, 120 mm, optie 150 mm	-	2020 x 700 x 120 mm	2020 x 700 x 120 mm
Bovenbed	-	-	2050 x 700 x 150 mm

### Opties, beschikbaar af fabriek (vraag uw dealer naar meer informatie):

Cabinevering - luchtvering voor en mechanische vering achter	○	-	-
Cabinevering - luchtvering voor en achter	-	○	○
Servoshift bekrachtigde schakelbediening (excl. CF65)	○	○	○
Zonnekap	○	○	○
Luchthoorn-set (1 of 2 stuks)	○	○	○
Combilampen in de bumper	○	○	○
Zwaailamp	○	○	○
Dakspoiler	○	○	○
Fenders	○	○	○
Side skirts (alleen 4 x 2 trekkers)	○	○	○
Alarmsysteem met afstandsbediening	○	○	○
Centrale deurvergrendeling met afstandsbediening	○	○	○
Elektrisch bedienbare portieruiten	○	○	○
Elektrisch verstelbare spiegels	○	○	○
Koellade 33 liter	-	○	○
Airconditioning	○	○	○
Hout-look dashboard	○	○	○
Uitgebreid assortiment radio/CD/luidsprekers	○	○	○
Met leer bekleed stuurwiel	○	○	○
FMS aansluiting	○	○	○
Aluminium wielen	○	○	○



•: standaard ○: optie -: niet leverbaar

De beschikbaarheid en specificatie van de voertuigen kan per asconfiguratie en per land variëren.  
DAF Trucks N.V. behoudt zich het recht voor zonder voorafgaande kennisgeving specificatie en/ of uitvoering te wijzigen.

In het belang van voortdurende productontwikkelingen behoudt DAF Trucks zich te allen tijde het recht voor om zonder voorbericht specificaties of producten te wijzigen.

Voor exacte en recente informatie kunt u zich wenden tot de DAF-dealer in uw regio.

DAF Trucks N.V.  
Hugo van der Goeslaan 1  
Postbus 90065  
5600 PT Eindhoven  
Nederland  
Telefoon: +31 (0) 40 21 49 111  
Fax: +31 (0) 40 21 44 325  
[www.daf.com](http://www.daf.com)

DW 141631/HQ-NL: 0403

*drive your business*

**DAF**  
**A PACCAR COMPANY**