



# *DAF XF105*



*De nieuwe norm*





*De nieuwe XF105: Comfort, kracht en prestatie*

# ***Gebouwd voor de lange afstand***

***Lage kosten per kilometer, de beste rijeigenschappen en een hoge betrouwbaarheid. Dat waren de belangrijkste criteria bij het ontwikkelen van DAF trucks voor de lange afstand. De XF105 is het beste wat er op de markt te koop is. Door een internationale jury van vakjournalisten uitgeroepen tot International Truck of the Year 2007. Met een van de grootste cabines in zijn klasse koppelt de XF105 een ongekend comfort voor de chauffeur aan een optimaal rendement voor de transportondernemer.***

De XF105 is gebouwd voor het lange afstandstransport. Zijn royale cabine zet nieuwe maatstaven in comfort. Met de keuze uit de ruim bemeten Space Cab en de extra royale Super Space Cab biedt de XF105 een optimale leef-, werk- en opbergruimte. Resultaat: chauffeurs die langer fit blijven.

### ***Vermogen voor meer rendement***

De nieuwe 12,9 liter PACCAR MX motor levert uitstekende prestaties. Er is keuze uit vermogens van 410 tot 510 pk (300 tot 375 kW) en een hoog koppel van 2.000 tot 2.500 Nm. Het maximumkoppel is beschikbaar van 1.000 tot 1.400 t/min. De volledig nieuwe 6-cilinder combineert uitstekende prestaties met een laag brandstofverbruik. Toepassing van hoogwaardige materialen en de integratie van diverse functies, resulteren in een grote betrouwbaarheid en duurzaamheid. Met het unieke SMART-brandstofinjectionssysteem, gecombineerd met DAF SCR technologie, voldoet de MX motor aan de strenge Euro 4 en Euro 5 emissie-eisen, zonder toepassing van een roetfilter. De langere service-intervallen van de XF105 dragen nog eens extra bij aan lage kosten per kilometer.

### ***Robuuste aandrijflijn***

De uitgebalanceerde aandrijflijn zorgt onder alle omstandigheden voor optimale prestaties bij een laag brandstofverbruik. DE XF105 biedt keus uit een handgeschakelde 16-versnellingsbak of de nieuwe generatie AS-Tronic automaat. Standaard sluitstuk van de aandrijflijn is de degelijke DAF hypoid achteras, terwijl voor extra zware toepassingen een as met naafreductie leverbaar is.

### ***Altijd de juiste asconfiguratie***

De ruime keuze uit trekkers en bakwagenchassis met twee, drie of vier assen zorgt ervoor dat er altijd een XF105 is die optimaal aansluit bij uw transportbehoefte.



*Geen revolutie, maar evolutie*

# ***Bekend gezicht met een nieuwe uitstraling***

***Geen revolutie, maar evolutie. Dat was het uitgangspunt voor de exterieurstyling van DAF's nieuwe topmodel. Het DAF Design Centre gaf de XF105 een verrassend eigen uitstraling, met behoud van de markante stijlelementen van de zo succesvolle XF95.***

De meer geprononceerde ondergrille, die diep doorloopt in de nieuw gestileerde stalen bumper, de strakker vormgegeven bovengrille, de nieuw ontworpen spiegels en het geheel nieuw gestileerde Super Space Cab dak maken de XF105 tot een unieke verschijning. Stoer en vriendelijk tegelijk. De als extra leverbare Xenon koplampen, markante combilampen in de bumper en de evenals als optie leverbare geïntegreerde verstralers in het dak van de Super Space Cab, geven de XF105 helemaal een eigen gezicht.

## ***Meer zicht rondom***

De vier grote, elektrisch verstelbare en verwarmde spiegels, bieden met hun geïntegreerde dode-hoekfunctie duidelijk meer zicht rondom de truck en daarmee extra veiligheid. De stijlvolle en aerodynamisch gevormde spiegelkappen kunnen desgewenst in de carrosseriekleur worden geleverd.

## ***Super Space Cab dak***

Het compleet nieuwe Super Space Cab dak is even indrukwekkend als stijlvol. De geïntegreerde aerodynamische zonneklep vormt een nuttige en fraaie finishing touch. De optionele verstralers met dubbele halogeenvlampen van 70 Watt bieden een nog beter zicht en dragen bij aan het stoere karakter van de XF105. Al deze zaken onderstrepen de krachtige uitstraling die deze truck zo uniek en aantrekkelijk maakt.

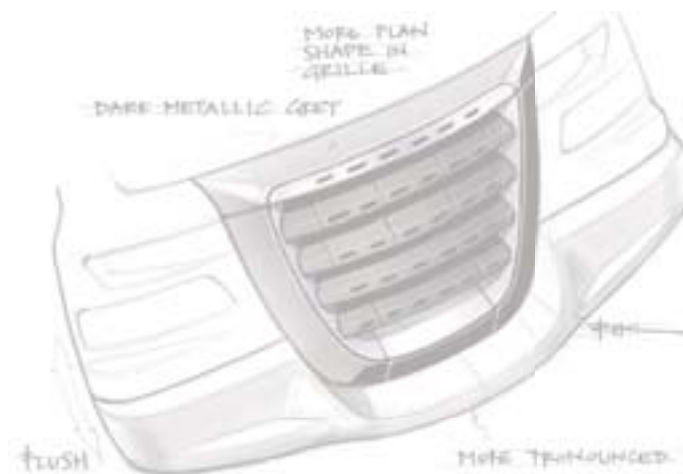

***Verbeterd zicht: de nieuwe spiegels bieden een aanmerkelijk groter zichtveld. Bovendien zorgen de optionele Skylights in de Super Space Cab en de als optie leverbare cat-eye combilampen in de bumper voor optimaal zicht in de duisternis.***





*Comfort in stijl*

# ***Nieuwe standaard in interieurdesign***

***De nieuwe XF105 zet een totaal nieuwe standaard op het gebied van interieurdesign. Een nieuwe standaard in toegepaste materialen en kleuren, in ruimte en de benutting ervan, in kwaliteit, afwerking en in ergonomie.***

Van de fraaie deurbekleding tot het moderne instrumentenpaneel. Van de logisch geplaatste hendels en schakelaars tot het prettig in de hand liggende stuurwiel of de wegklapbare versnellingspook. Van de vele slimme opbergmogelijkheden tot de amberkleurige indirecte nachtverlichting over de volledige vloer en in de centrale opbergbak. In alles toont het interieur van de XF105 dat de chauffeur bij het ontwerp centraal heeft gestaan.

## ***Alles wat een chauffeur zich kan wensen***

Het interieur van de XF105 biedt de chauffeur in ieder opzicht de ideale werkplek en leefruimte. Zorgvuldig gekozen kleurcombinaties geven het interieur bovendien een ambiance die het werken en leven in de cabine extra aangenaam maakt. Tot in de kleinste details is rekening gehouden met de wensen en werkomstandigheden van de chauffeur.

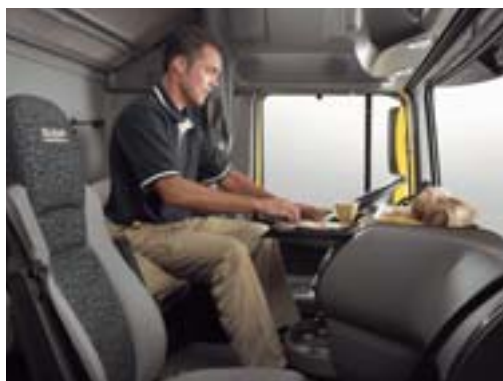

***Stijlvol, degelijk en onmiskenbaar DAF.***



DAF

AIRBAG

NAVIGATION  
A67  
300 m  
Aankomst

P  
N  
D  
R

1  
2  
3  
4  
5  
6  
7  
8  
9  
10  
11  
12





*Ontworpen voor de beste werk- en leefruimte*

# ***Veilig, comfortabel bedieningsgemak***

***Neem plaats in de comfortabele stoel achter het lekker in de hand liggende stuurwiel en het wordt meteen duidelijk dat veiligheid en bedieningsgemak een hoge prioriteit hebben gehad bij de ontwikkeling van de XF105. Hierdoor kan de chauffeur zich optimaal op de weg concentreren. Dat maakt rijden veiliger en comfortabeler.***



Het nieuw ontworpen vierspaaks stuurwiel is als optie leverbaar met airbag en geïntegreerde, verlichte schakelaars voor de bediening van onder andere cruise control, down hill speed control en telefoon. Andere belangrijke bedieningsfuncties, inclusief die van de AS-Tronic versnellingsbak, zijn aan de stuurkolom te vinden. Schakelaars op het dashboard, maar ook die van de vier grote spiegels en de raambediening op de portierconsole, zijn van binnenuit verlicht, zodat de functies altijd goed te zien zijn.

## ***Alle informatie in één oogopslag***

De grote instrumenten in het modern vormgegeven dashboard bieden heldere informatie over de belangrijkste functies. De overige functies worden weergegeven op het centraal geplaatste informatiescherm zodra de chauffeur deze opvraagt. Hierdoor wordt de chauffeur niet onnodig

afgeleid met een overvloed aan informatie. Het LCD-display kan in tien talen worden ingesteld en biedt onder meer informatie over rijtijd, brandstofverbruik, gemiddelde snelheid en PTO-gebruik.

## ***Computer- en telefoonaansluitingen***

In het dashboard zijn onder elkaar drie DIN-slots aanwezig, zodat behalve een audio-installatie ook de display van een navigatiesysteem, een boordcomputer of een camerasysteem goed in het zicht kan worden gemonteerd. Vanaf 2007 is tevens een geïntegreerd DAF Telematics- en Infotainmentsysteem leverbaar.

Ook de bediening van het verwarmings- en ventilatiesysteem met automatische temperatuurregeling (ATC) zit goed binnen handbereik op de middenconsole. Als optie is een telefoonhouder leverbaar, voorbereid voor handsfree gebruik met bedieningstoetsen op het stuur.



***Voor elke chauffeur de ideale werkhouding: het volledig nieuwe stuurwiel, als optie ook in leer verkrijgbaar, is royaal in hoek (30° tot 45°) en in diepte (8 cm) verstelbaar.***

***Slim gebruik van de beschikbare ruimte, eersteklas materialen en sfeervolle verlichting – onmiskenbaar DAF.***



**DAF**

**DAF**

*Ruimtekampioen in zijn klasse*

# ***Thuis, ver van huis***

***Dankzij de sterk verlaagde motortunnel van slechts 15 cm, biedt de XF105 royaal stahoogte, zowel in de Super Space Cab als in de Space Cab.***

De stahoogte op de motortunnel bedraagt in de Space Cab maar liefst 1,75 meter. In de Super Space Cab is deze met 2,10 meter zelfs onovertroffen in zijn klasse.

Doordat de versnellingspook wegklapbaar is en in de AS-Tronic versie zelfs helemaal ontbreekt, kan makkelijk vanachter het stuur naar de slaapcabine worden gelopen en heeft de chauffeur optimale bewegingsvrijheid.

## ***Slaapcomfort***

De nieuw ontworpen slaapruiimte biedt twee royale bedden. Het onderste bed meet 210 bij 81 cm en biedt met een 15 cm dik matras uitstekend slaapcomfort. Daarnaast kan het bed tevens dienst doen als een comfortabele sofa, compleet met robuuste tafel die uit het dashboard kan worden geschoven.

Het bovenbed is makkelijk bereikbaar via een wegklapbare aluminium ladder met extra brede treden. Een nieuw easy-lift ophangstelsel zorgt ervoor dat het bovenbed makkelijk is op te klappen. De mogelijkheid om

er een handdoek aan op te hangen illustreert dat DAF de wensen van de chauffeur als geen ander kent.

## ***Opberg ruimte in overvloed***

Onder het bed is plaats voor royale opbergglades met de mogelijkheid van een koelkastlade met een inhoud van 45 liter, waarin zelfs grote flessen rechtop kunnen staan. Een flessenhouder zit makkelijk bereikbaar naast de chauffeursstoel.

De afsluitbare kasten boven de voorruit zijn ruim genoeg voor bijvoorbeeld een magnetron of televisie. Elektrische aansluitingen zijn voorzien.

## ***Sfeervolle cabineverlichting***

De cabine van de XF105 is voorzien van sfeervolle, indirecte amberkleurige verlichting, die de vloer en centrale opbergconsole verlicht. De Super Space Cab heeft tevens indirecte verlichting tegen het dak. Zo ontstaat een thuis, ver van huis.



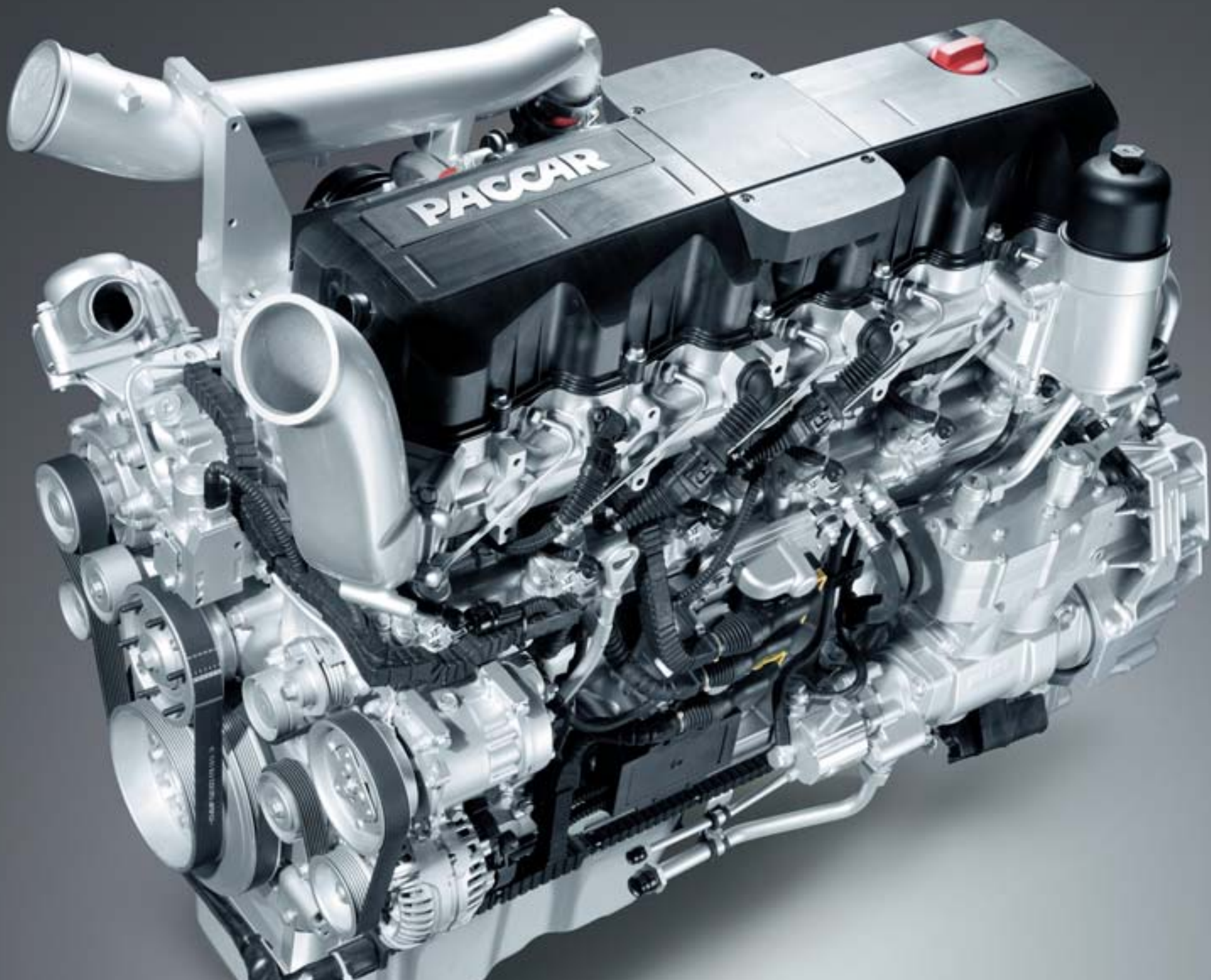

*Een nieuwe serie zuinige motoren*

# ***Vermogen om te presteren***

***De nieuwe 12,9 liter PACCAR MX motor, ontwikkeld en geproduceerd bij DAF Trucks in Eindhoven, biedt vermogens van 410 pk, 460 pk en 510 pk met enorme koppels van respectievelijk 2.000, 2.300 en tot 2.500 Nm, beschikbaar tussen 1.000 en 1.400 t/min.***

De geheel nieuw ontwikkelde zescilinder combineert geweldige prestaties met een gunstig brandstofverbruik. Toepassing van hoogwaardige materialen, zoals Compact Graphite Iron voor cilinderblok en –kop en verregaande integratie van functies resulteren in grote betrouwbaarheid en duurzaamheid. Zo is het inlaatspruitstuk in de cilinderkop geïntegreerd en zijn oliefilter, oliethermostaat en oliekoeler in één oliemodule samengebracht.

## ***Euro 4 en 5***

Het unieke SMART injectiesysteem zorgt er samen met de SCR katalysatortechniek voor dat de PACCAR MX motor zonder roetfilter aan de strikte Euro 4 en Euro 5 emissie-eisen voldoet.

***Betere prestaties, betrouwbaarheid en zuinigheid.***

## ***Krachtige geïntegreerde motorrem***

De krachtige geïntegreerde decompressierem van de MX motor heeft een maximaal remvermogen van 325 kW, waarvan maar liefst 200 tot 250 kW beschikbaar in het praktische toereengebruiksgebied. Dat is optimaal comfort in de afdaling, helemaal wanneer tevens wordt gekozen voor de aan de cruise control gekoppelde down-hill speed control.

## ***Langere service intervallen***

Het nieuwe motorontwerp maakt langere service-intervallen vanaf 90.000 km mogelijk. Door toepassing van een centrifugaalfilter en synthetische olie kunnen zelfs onderhoudsintervallen van 150.000 km worden bereikt. Direct resultaat: lagere kosten per kilometer en optimale inzetbaarheid van de truck.



***Boven: de kabelboom is afgewerkt met een coating van stevig schuim en zorgvuldig bevestigd, zodat er geen krachten worden uitgeoefend op de stekerverbindingen. Hierdoor zorgen de connectors altijd voor een optimaal contact, wat de bedrijfszekerheid ten goede komt. De nieuwe ECU heeft geen aparte koeling meer nodig, dus minder componenten en minder kans op storingen.***

***Onder: Oliefilter, oliethermostaat en oliekoeler zijn samengevoegd in één smeeroliemodule. Dit revolutionaire ontwerp verhoogt de betrouwbaarheid door de toepassing van minder losse componenten.***

# Schoner op weg



*De compacte constructie van de DAF SCR installatie laat genoeg ruimte aan het chassis vrij voor grote brandstoftanks en andere voorzieningen.*

*Afhankelijk van het type voertuig zijn AdBlue tanks beschikbaar met een capaciteit tot 75 liter. Zodoende hoeft de AdBlue tank niet vaker te worden gevuld dan de dieselloletank.*

Alle nieuwe DAF trucks zijn uitgerust met SCR technologie, ofwel Selectieve Katalytische Reductie, om aan de strenge Euro 4 of Euro 5 emissie-eisen te voldoen. SCR technologie is de beste en ook economisch gezien meest ideale oplossing om zowel aan de Euro 4 als de Euro 5 emissie-eisen te voldoen. SCR technologie is eenvoudig, betrouwbaar en efficiënt. DAF SCR Technologie, de beste weg naar een schonere toekomst.

Omdat SCR de uitlaatgassen nabehandelt, kan in de motor de meest efficiënte verbranding worden toegepast. En DAF gaat nog verder. DAF SCR Technologie wordt toegepast in een volledig nieuwe reeks PACCAR motoren met geavanceerde brandstof-inspuittechniek, waardoor zelfs voor Euro 5 geen roetfilter nodig is. Geoptimaliseerde verbranding

resulteert in een gunstig brandstofverbruik en optimale prestaties, duurzaamheid en betrouwbaarheid. De ideale basis voor lage gebruikskosten en een hoge restwaarde.

## **Hoe werkt het?**

Het systeem is even eenvoudig als doeltreffend. De basis van het SCR systeem bestaat uit een katalysator, een doseerunit en een AdBlue tank met een inhoud die is afgestemd op de actieradius van de brandstoftank. De uitlaatgassen gaan door de katalysator, waarbij AdBlue wordt toegevoegd. Er vindt dan een chemisch proces plaats, waardoor de stikstofoxiden in de uitlaatgassen worden omgezet in onschadelijke waterdamp en stikstof. Het AdBlue verbruik is slechts 3 tot 5 procent van het dieselloieverbruik, dat wil zeggen, ongeveer 1,5 liter per 100 kilometer.



DAF SCR Technology  
for a bright future

*De geavanceerde SMART brandstof-inspuittechniek zorgt voor de meest efficiënte verbranding waardoor roetfilters overbodig zijn.*

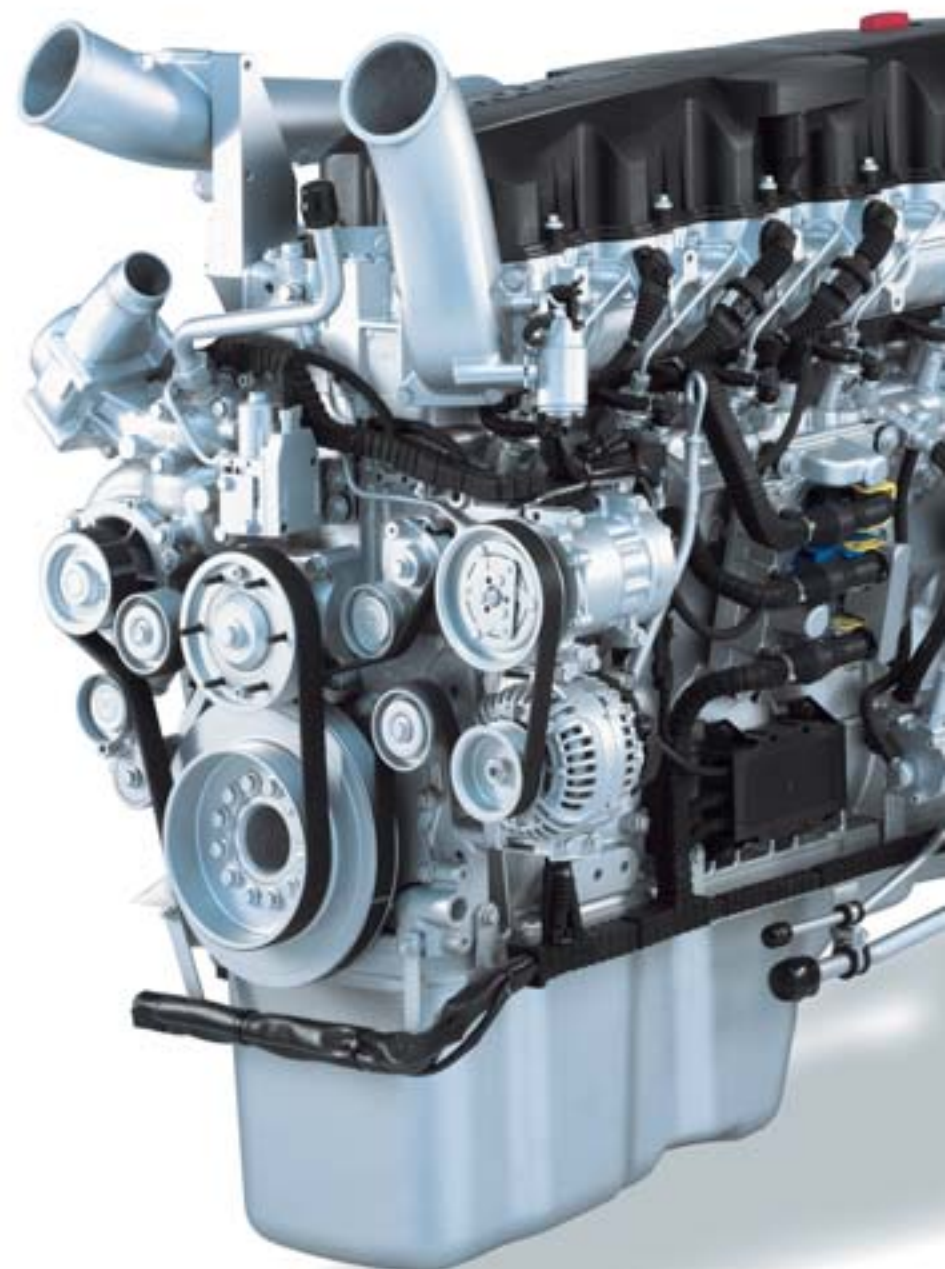

*Topprestaties bij een gunstig brandstofverbruik*

# ***De perfecte aandrijflijn voor iedere transportbehoefte***

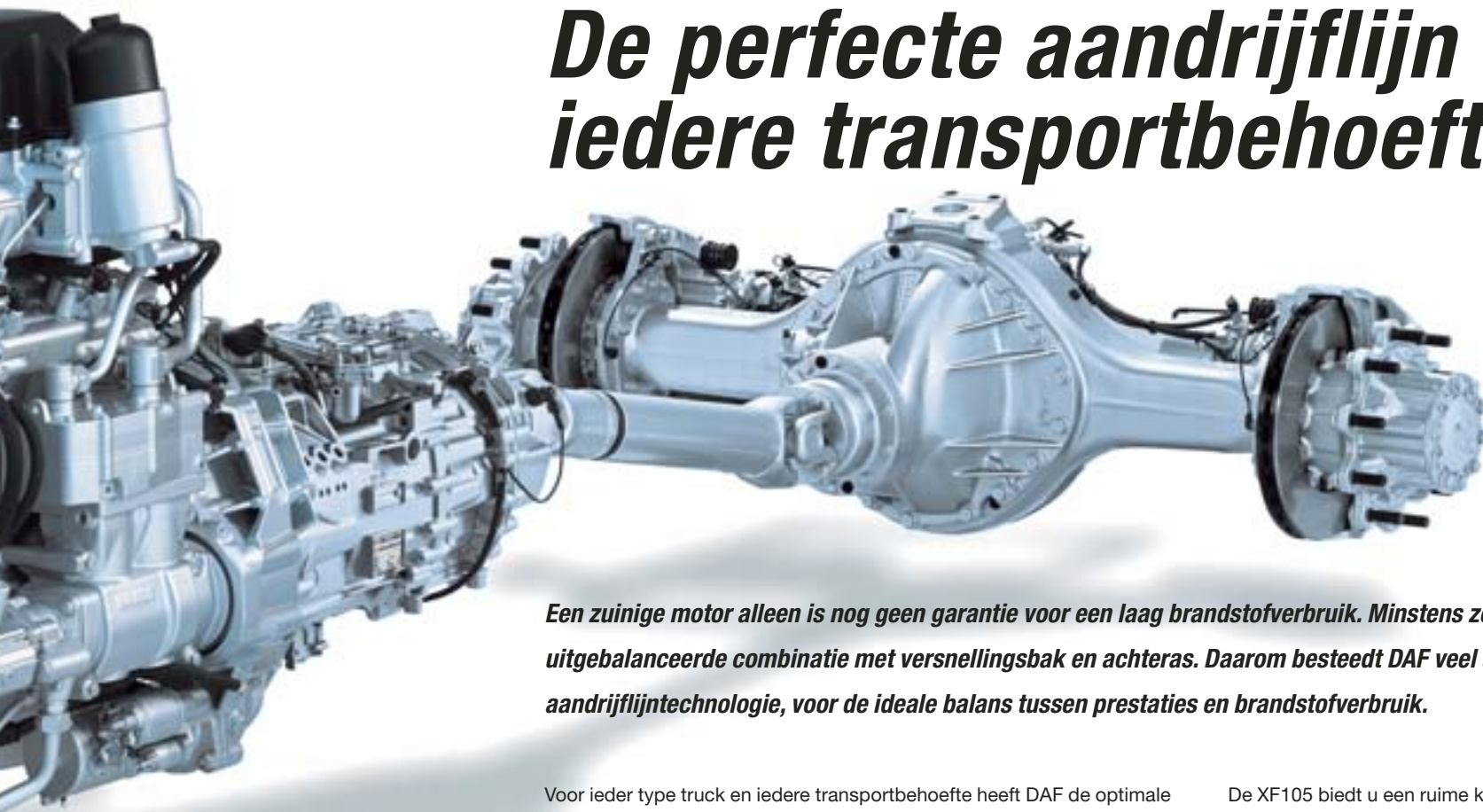

***Een zuinige motor alleen is nog geen garantie voor een laag brandstofverbruik. Minstens zo belangrijk is een uitgebalanceerde combinatie met versnellingsbak en achteras. Daarom besteedt DAF veel aandacht aan geïntegreerde aandrijflijntechnologie, voor de ideale balans tussen prestaties en brandstofverbruik.***

Voor ieder type truck en iedere transportbehoefte heeft DAF de optimale combinatie van motor, versnellingsbak en achteras in huis. Dit zorgt ervoor dat iedere DAF truck toonaangevend is in zijn klasse met uitstekende rijeigenschappen en een gunstig brandstofverbruik.

### ***Hoog koppel bij lage toeren***

Het maximumkoppel van de PACCAR MX motoren is aanzienlijk hoger dan dat van de vorige generatie XEC motoren. Hierdoor leveren zij moeiteloos dezelfde prestaties bij een lager toerental. Dit maakt de toepassing van 'snellere' aandrijflijnen mogelijk met lagere toerentallen op kruissnelheid, terwijl u altijd over voldoende trekkracht beschikt.

De XF105 biedt u een ruime keuze uit diverse achterasreducties tot zelfs 2,69:1. Deze snellere achteras maakt lagere toerentallen op kruissnelheid mogelijk voor het gunstigste brandstofverbruik.

### ***Handgeschakeld of automatisch***

De XF105 biedt keus uit diverse handgeschakelde en automatische transmissies. De handgeschakelde 16-versnellingsbak is uitgevoerd met bekrachtigde Servoshift-bediening voor lage schakelkrachten. Als optie is een automatisch schakelende AS-Tronic leverbaar, met 12 of 16 versnellingen, voor optimaal chauffeurscomfort.

*Ontworpen voor het hoogste rendement*

# ***Een solide basis***

***Veel aandacht is besteed aan het chassisontwerp van de XF105. Uitgangspunten daarbij waren, sterkte en duurzaamheid, een laag eigen gewicht voor een hoog laadvermogen en veel ruimte voor brandstoftanks tot 1.500 liter en voor extra apparatuur, zoals compressoren. Dat alles, samen met een breed scala aan asconfiguraties, geeft een solide basis voor elk transport.***

De basis van elke XF105 wordt gevormd door een sterk en zeer compact chassisontwerp met een doordachte componentenopstelling. De uitlaatdemper, accubak, AdBlue tank en SCR doseerunit zijn geïntegreerd in een compacte unit, die zo min mogelijk ruimte in beslag neemt. Door bovendien zoveel mogelijk luchtketels en andere remcomponenten aan de binnenzijde van het chassis te construeren, is voldoende ruimte over voor de montage van extra grote brandstoftanks, afhankelijk van het chassisstype, tot wel 1.500 liter.

## ***Sterk en vlak***

Het robuuste XF-chassis is gemaakt van een hoogwaardige staalsoort, buitengewoon sterk en toch licht. Het chassis is volkomen vlak en heeft daarmee de ideale vorm voor iedere opbouw. Om het werk van de carrosseriebouwer zo gemakkelijk mogelijk te maken zijn de gaten voor de bevestiging van de opbouw al in de langsliggers vorgeboord. Een BBM (Body Builder Module) is beschikbaar om de elektrische systemen van het voertuig en de opbouw met elkaar te verbinden. Er is bovendien een uitgebreid programma PTO's beschikbaar voor verschillende toepassingen.

De XF105 trekkers zijn af fabriek leverbaar met koppelschotel, zodat ze direct na aflevering inzetbaar zijn.

## ***Asconfiguraties***

De uitgebreide leveringsprogramma van de XF105 biedt tal van asconfiguraties: twee-, drie- of vierassige trekkers en vrachtautochassis, enkel of dubbel aangedreven. Het programma kent sleepassen met enkele of dubbele bandenmontage, een trekker met voorloopas, trekkers en bakwagens met drie achterassen, uitvoeringen met een gestuurde voorloopas of een gestuurde naloopas. Het zijn een paar voorbeelden van de vele keuzemogelijkheden. De XF kent bovendien een speciale FTP trekkeruitvoering met lichtgewicht voorloopas met 17,5 inch wielen, voor een treingewicht van 44 ton en om overbelasting van de aangedreven as te voorkomen. De juiste uitvoering voor iedere toepassing.

## ***Low-deck trekker***

Speciaal voor volumevervoer is een 4 x 2 low-deck trekker leverbaar met een schotelhoogte van slechts 96 cm. De trekker op maat, voor trailers met een inwendige hoogte van bijna drie meter en een laadvolume tot 100 kubieke meter. Deze zogeheten Low Deck-trekker is uitgevoerd met een 7,1 tons vooras met paraboolvering en een 11,5 tons achteras met 4-balgs luchtvering. Daarnaast is als optie ook een vooras met luchtvering leverbaar.





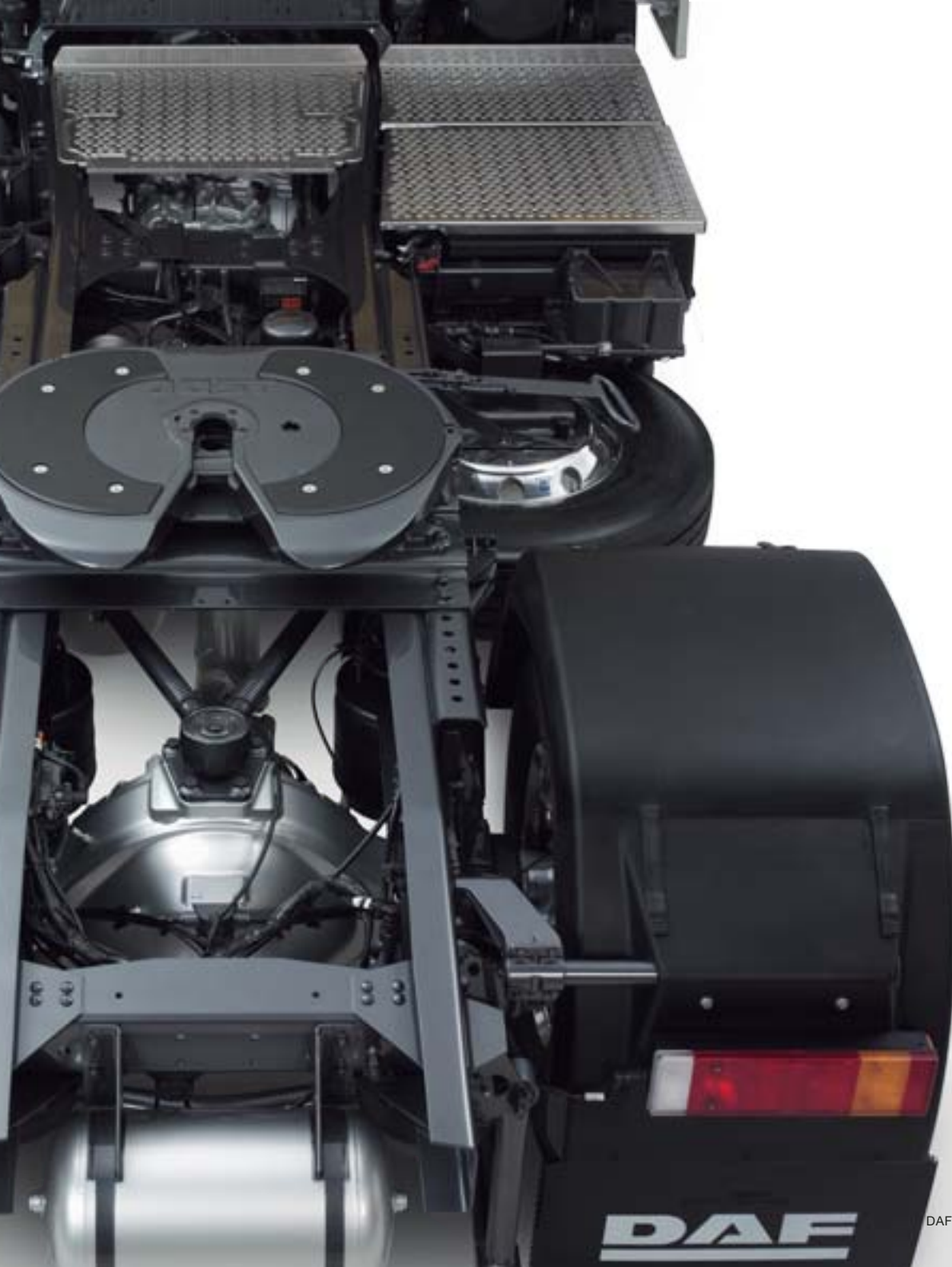

*Door bij de 4 x 2-trekkers de luchtketels en zoveel mogelijk remcomponenten aan de binnenzijde van het chassis te plaatsen, blijft voldoende ruimte over voor de montage van extra grote brandstoftanks tot 1.500 liter.*



*Kwaliteit en betrouwbaarheid voor een optimaal rendement*

# ***Een genot om te rijden***

***Samengevat is de DAF XF105 een formidabele truck voor de chauffeur en de best denkbare transportoplossing voor de vervoerder. Efficiënt, betrouwbaar en duurzaam. Een genot om in te rijden.***

De DAF XF105 is een rijmachine pur sang. Met een ruime en comfortabele cabine, doordacht ingericht en subliem afgewerkt met mooie materialen en warme kleuren. Met een juweel van een motor voor optimale trekkracht en souplesse.

Met een accuraat stuurgedrag voor een goed gevoel met de weg.

Met een elektronisch geregeld remsysteem met schijven rondom en Brake Assist\* voor een optimale remwerking. En met een keur aan andere veiligheidsverhogende voorzieningen, zoals Vehicle Stability Control of airbag in het stuurwiel.

## ***Lage kosten – hoge opbrengsten***

En voor de ondernemer biedt de XF105 de beste basis voor lage kosten en een hoog transportrendement. Kwaliteit en betrouwbaarheid voor optimale inzetbaarheid. Lange onderhoudsintervallen en de zekerheid van een dealerorganisatie die weet wat service is. Want de service van een eerste klas dealernetwerk en DAF's ongeëvenaarde International Truck Service zijn standaard voor iedere DAF.

De XF105 is bovendien ontwikkeld voor optimale duurzaamheid, zodat hij ook na vele honderdduizenden kilometers bij de eerste eigenaar, nog een geweldig kilometerpotentieel in zich heeft voor de volgende. Resultaat: een hoge restwaarde.

Kwaliteit en betrouwbaarheid voor optimale inzetbaarheid.

\* Brake Assist is een elektronisch systeem dat herkent wanneer de chauffeur een noodstop maakt. Brake Assist biedt dan onmiddellijk maximale remkracht en biedt op die manier extra veiligheid.







*Wereldklasse op alle fronten*

# ***Alles de eerste keer goed***

DAF Trucks - onderdeel van PACCAR - past de modernste technologieën toe om de hoogste kwaliteit te realiseren, zowel bij de ontwikkeling als in de productie. In de afgelopen jaren zijn belangrijke investeringen gedaan in alle DAF fabrieken. DAF trucks worden gebouwd in productiefaciliteiten van wereldklasse, door toegewijde medewerkers die de beste materialen, gereedschappen en machines gebruiken in een efficiënt productieproces.

Voor de productie van de nieuwe PACCAR PR en MX motoren is de motorenfabriek totaal vernieuwd. DAF's motorenfabriek is één van de modernste ter wereld in zijn soort. En ook in de andere fabrieken zijn belangrijke vernieuwingen doorgevoerd om de hoogste efficiency- en kwaliteitsniveaus te bereiken. DAF introduceerde World Class productiestandaards: alles in een keer goed, zonder onnodig verlies van energie of grondstoffen en met de hoogst mogelijke kwaliteit. Het resultaat: producten van wereldklasse, geproduceerd in fabrieken van wereldklasse.

## ***Informatietechnologie***

DAF Trucks en haar dealers van DAF hebben de beschikking over IT systemen, waarmee de truck en de componenten daarvan over de gehele levensduur kunnen worden gevolgd - van ontwerp en productie tot reparatie en onderhoud in de werkplaats.

De afdeling Productontwikkeling gebruikt krachtige driedimensionale CAD/CAM technieken, die communiceren met de systemen in de productieomgeving. Op die manier wordt gewaarborgd dat de

medewerkers in de productie online gedetailleerde werkinstructies ontvangen. Alle specificaties van iedere truck worden opgeslagen en zijn later weer terug te vinden. Hierdoor is het voor de dealers gemakkelijk om specificaties te controleren en onderdelen te bestellen, ook voor de gemonteerde opties.

## ***Productontwikkeling***

Het DAF Technical Centre heeft de beschikking over uitgebreide onderzoek-, ontwikkeling- en testfaciliteiten, inclusief een state-of-the-art geluidmeetgebouw en een modern motorenlaboratorium voor de ontwikkeling en het testen van motoren. DAF beschikt tevens over een uitgebreid beproevingscentrum, waar wegomstandigheden op proefstanden kunnen worden gesimuleerd en voertuigen grondig kunnen worden getest. DAF levert trucks van wereldklasse, ontworpen in ontwikkelingsfaciliteiten van wereldklasse door mensen van wereldklasse.

## ***EcoDesign en milieubeleid***

DAF werkt al ruim tien jaar met een milieubeleid dat zich uitstrekt over alle activiteiten, producten, diensten en locaties, inclusief de dealerbedrijven. Het milieuzorgsysteem voldoet aan de ISO 14001 norm. DAF wil de bedrijfsactiviteiten op een verantwoorde manier uitvoeren. In dit kader mag ook EcoDesign niet onvermeld blijven. EcoDesign is een unieke benadering om milieuverantwoorde producten te ontwikkelen en zeker te stellen dat alle DAF producten voldoen aan de strengste milieueisen, vanaf het eerste concept tot de afdanking.



***Bij DAF draait het om World Class Manufacturing, productie van wereldklasse: alles in één keer goed, geen verspilling van energie en materialen en de hoogste kwaliteit.***

***Geavanceerde apparatuur en IT systemen dragen bij aan steeds hogere kwaliteit en efficiency.***



*DAF's one stop shopping voor de totale transportoplossing*

# ***Op DAF kunt u rekenen***



***Een eersteklas serviceapparaat met een dealernetwerk van meer dan 1.000 vestigingen door heel Europa.***



***DAF ITS: veel gekopieerd, nooit geëvenaard.***



***DAF Telematics en Infotainment Systeem.***

Wegtransport is een zaak van optimale efficiëntie. Daarom biedt DAF een totale transportoplossing aan, voor de hoogste opbrengsten per kilometer. Die doelstelling wordt ondersteund door een professionele organisatie en een dealernetwerk, dat de klant helpt bij de keuze van het juiste voertuig, de financiering regelt, het voertuig in perfecte conditie houdt en zorgt dat het voertuig onder alle omstandigheden inzetbaar is.

DAF maakt niet alleen trucks van wereldklasse, maar heeft ook een eersteklas serviceorganisatie met meer dan 1.000 onafhankelijke dealers. Die bieden optimale ondersteuning, variërend van financiële diensten tot reparatie- en onderhoudscontracten. Zij zorgen voor een optimale beschikbaarheid van onderdelen voor trucks en trailers, geleverd vanuit de PACCAR onderdelendistributiecentra in Nederland, Groot-Brittannië en Spanje. Iedere week worden meer dan 3.000 orders uitgeleverd aan dealers en klanten door heel Europa en daarbuiten – vaak binnen 24 uur.

### ***Maatwerk in Reparatie- en onderhoudscontracten***

Door voor reparatie en onderhoud een vaste prijs per kilometer aan te bieden, verzekert DAF MultiSupport de klant van een perfect onderhouden vloot, zonder onverwachte kosten. Vervoerders kunnen zelf het serviceniveau kiezen, met opties voor de oplegger en de opbouw. Inzicht in de operationele kosten en minder administratie, zijn belangrijke voordelen voor de vervoerder. Hierdoor kan deze zich volledig concentreren op zijn core business. DAF MultiSupport helpt de opbrengsten uit de investering in het voertuig te maximaliseren.

### ***Maatwerk in financiële diensten***

PACCAR Financial heeft 50 jaar ervaring in de transportindustrie en

begrijpt als geen ander wat ondernemingen bezighoudt. Tot de mogelijkheden behoren financiering van de gehele voertuigcombinatie, reparatie- en onderhoudscontracten en verzekering. PACCAR Financial is beschikbaar bij de DAF dealer om op een locatie zowel trucks als financiële ondersteuning aan te bieden – met oplossingen voor zowel nationaal als internationaal opererende ondernemers.

### ***Altijd beschikbaar in heel Europa***

En als er eens iets onverwachts gebeurt, dan is één telefoontje naar DAF's International Truck Service (ITS) genoeg om het voertuig met minimale vertraging weer op weg te helpen. DAF ITS, dag en nacht paraat, 365 dagen per jaar. Vaak gekopieerd, nooit geëvenaard. Gekwalificeerde medewerkers staan de chauffeur te woord, vaak in zijn eigen taal, en brengen het serviceapparaat in beweging. Ze overwinnen financiële obstakels en zorgen dat het voertuig met een minimum aan vertraging weer de weg op kan gaan.

### ***DAF Telematics- en Infotainmentsysteem***

Het DAF Telematics- en Infotainmentsysteem, dat in de loop van 2007 leverbaar wordt, helpt u uw bedrijfsprocessen verder te optimaliseren. Het systeem voorziet onder meer in tracking & tracing, geofencing, navigatie, routeplanning, berichtenservice en camerabewaking. Het stelt transportondernemers in staat de productiviteit en kosten optimaal te bewaken, terwijl de chauffeur efficiënter zijn werk kan doen. Het DAF Telematics- en Infotainmentsysteem kan eenvoudig worden geïntegreerd met de meeste gangbare IT systemen en maakt gebruik van internet.

***Bij DAF weten wij als geen ander dat een truck moet rijden.***

## Asconfiguraties XF-serie

### Bakwagen

<b>FA</b>	<b>4 x 2</b>		
<b>FAN</b>	<b>6 x 2</b>		Enkellucht-naloopas
<b>FAR</b>	<b>6 x 2</b>		
<b>FAS</b>	<b>6 x 2</b>		Dubbellucht-naloopas
<b>FAT</b>	<b>6 x 4</b>		
<b>FAD</b>	<b>8 x 4</b>		
<b>FAK</b>	<b>8 x 2</b>		

### Trekker

<b>FT</b>	<b>4 x 2</b>		
<b>FTG</b>	<b>6 x 2</b>		
<b>FTP</b>	<b>6 x 2</b>		
<b>FTR</b>	<b>6 x 2</b>		Enkellucht-naloopas
<b>FTS</b>	<b>6 x 2</b>		Dubbellucht-naloopas
<b>FTT</b>	<b>6 x 4</b>		<b>Gestuurde as</b>
<b>FTM</b>	<b>8 x 4</b>		<b>Aangedreven as</b>
			<b>Naloopas</b>



### PACCAR MX300

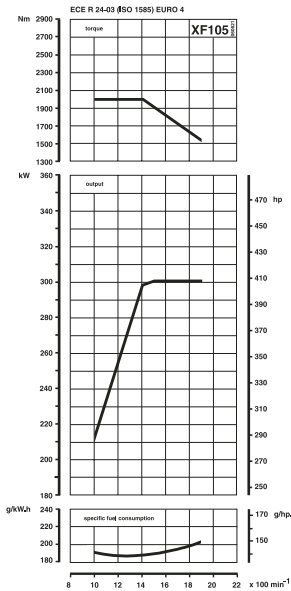

### PACCAR MX340

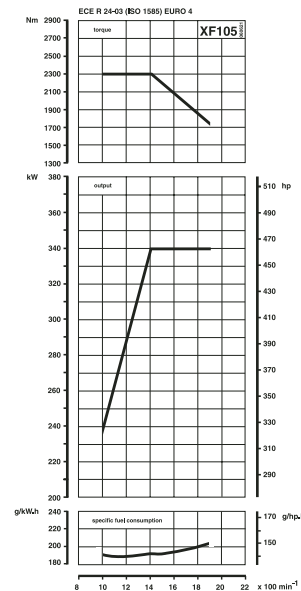

### PACCAR MX375

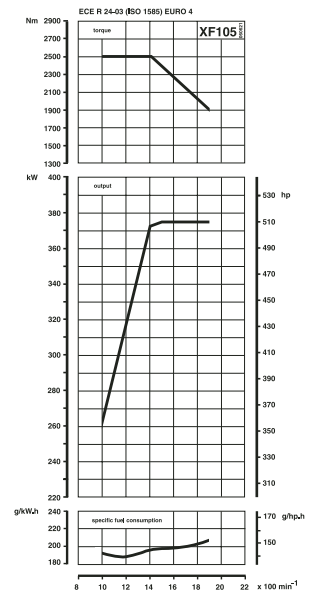



DAF XF105 Super Space Cab

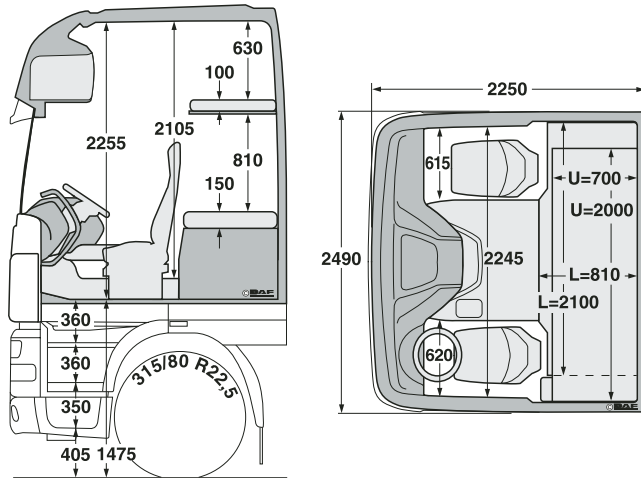

DAF XF105 Space Cab

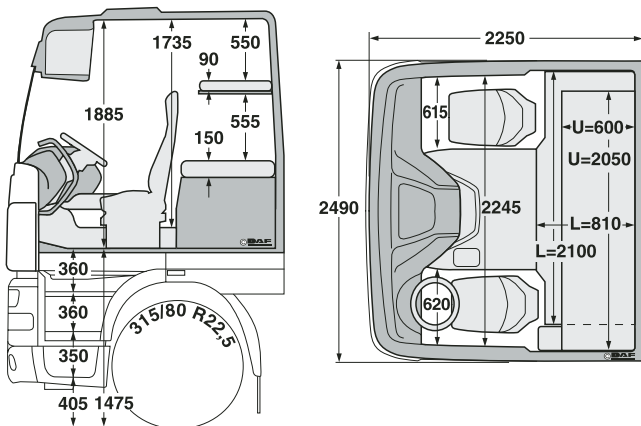

## Motorenoverzicht nieuwe XF

Motor type	prestaties	koppel	emissiecategorie
<b>PACCAR MX motor: 12,9 liter, zes-cilinder, turbo intercooler, 4 kleppen per cilinder</b>			
XF105.410	300 kW / 410 pk vanaf 1500 tpm	2000 Nm bij 1000 - 1400 tpm	Euro 4/5
XF105.460	340 kW / 460 pk vanaf 1500 tpm	2300 Nm bij 1000 - 1400 tpm	Euro 4/5
XF105.510	375 kW / 510 pk vanaf 1500 tpm	2500 Nm bij 1000 - 1400 tpm	Euro 4/5





**DAF**

DAF XF105



26

*Het modernste productenprogramma op de markt*

# ***Een DAF voor elk transport***

*Iedere transporttoepassing stelt unieke eisen aan het voertuig. Daarom is iedere DAF truck uniek. Geproduceerd op bestelling, samengesteld uit een serie cabines, chassis, aandrijflijnen en asconfiguraties. Drie voertuigconcepten - de XF, CF en LF - één kwaliteitstandaard, de beste. Bij de aankoop zorgt de DAF verkoopspecialist met behulp van de modernste software, dat exact de juiste voertuigspecificaties worden gekozen. Welk transportvraagstuk ook, DAF heeft een passend antwoord.*



*Met een brede keus aan cabines, motoren, aandrijflijnen en asconfiguraties, is er altijd een DAF samen te stellen die exact aan uw specifieke eisen voldoet.*



Aan deze publicatie kunnen geen rechten worden ontleend. DAF Trucks N.V. behoudt zich het recht voor om zonder voorafgaande kennisgeving wijzigingen in de productspecificaties aan te brengen. De producten en diensten voldoen aan de Europese richtlijnen die op het moment van verkoop van kracht waren, maar kunnen per EU-land variëren. Neem voor actuele informatie contact op met een erkende DAF-dealer.

DAF Trucks N.V. - DAF Nederland  
Hugo van der Goeslaan 1  
Postbus 90066  
5600 PV Eindhoven  
Telefoon: +31 (0)40 26 77 777  
Fax: +31 (0)40 26 77 778  
E-mail: [daf.nederland@daftrucks.com](mailto:daf.nederland@daftrucks.com)  
[www.daf.nl](http://www.daf.nl)

DW 142052/NL: 1006

*driven by quality*



Environmental  
Management  
System

**DAF**  
A PACCAR COMPANY

